



estawol

Importa y distribuye

Soporte postventa
tiendamidea.com.uy

0800 1144



make yourself at home



www.midea.com

© Midea 2026 all rights reserved

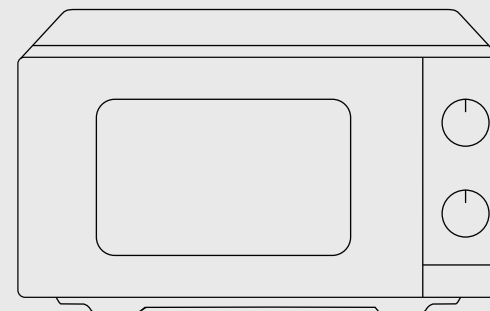

HORNO MICROONDAS

MANUAL DEL USUARIO

MM7P012NZ-P02E0M
MM7P01-P02E0MW
MM7P01-P02E0MB

Avisos de advertencia: Antes de usar este producto, por favor lea atentamente este manual y guárdelo para futuras consultas. El diseño y las especificaciones pueden cambiar sin previo aviso para la mejora del producto. Consulta con tu concesionario o fabricante para obtener más detalles. El diagrama anterior es solo para referencia. Por favor, toma la apariencia del producto real como estándar.

CARTA DE AGRADECIMIENTO

¡Gracias por elegir Midea! Antes de usar tu nuevo producto Midea, lee atentamente este manual para asegurarte de que sabes cómo manejar las características y funciones que ofrece tu nuevo electrodoméstico de forma segura.

ÍNDICE

CARTA DE AGRADECIMIENTO	01
INSTRUCCIONES DE SEGURIDAD	02
ESPECIFICACIONES	12
VISIÓN GENERAL DEL PRODUCTO	13
INSTALACIÓN DEL PRODUCTO	15
OPERACIÓN	17
SOLUCIÓN DE PROBLEMAS	18
MARCAS REGISTRADAS, DERECHOS DE AUTOR Y DECLARACIÓN LEGAL	20
ELIMINACIÓN Y REUTILIZACIÓN	21
AVISO DE PROTECCIÓN DE DATOS	22
GARANTÍA LIMITADA DE 1 AÑO	23

INSTRUCCIONES DE SEGURIDAD

Uso previsto

Las siguientes pautas de seguridad están destinadas a prevenir riesgos imprevistos o daños por una operación insegura o incorrecta del electrodoméstico. Por favor, revise el embalaje y el electrodoméstico a la llegada para asegurarse de que todo está intacto y garantizar una operación segura. Si encuentra algún daño, póngase en contacto con el minorista o el distribuidor. Tenga en cuenta que no se permiten modificaciones o alteraciones al electrodoméstico por razones de seguridad. Un uso no previsto puede causar riesgos y la pérdida del derecho a reclamar.

Explicación de los Símbolos



Peligro

Este símbolo indica que existen peligros para la vida y la salud de las personas debido a un gas extremadamente inflamable.



Advertencia de voltaje eléctrico

Este símbolo indica que existe un peligro para la vida y la salud de las personas debido al voltaje.



Advertencia

La palabra de señal indica un peligro con un nivel medio de riesgo que, si no se evita, puede resultar en muerte o lesiones graves.



Precaución

La palabra de señal indica un peligro con un grado bajo de riesgo que, si no se evita, puede resultar en lesiones menores o moderadas.



Atención

La palabra de señal indica información importante (por ejemplo, daños a la propiedad), pero no peligro.



Cumplir las instrucciones

Este símbolo indica que solo un técnico de servicio debe operar y mantener este electrodoméstico de acuerdo con las instrucciones de operación.

Lea atentamente estas instrucciones de operación antes de usar/poner en marcha la unidad y guárdelas en las inmediaciones del lugar de instalación o de la unidad para su uso posterior.

PRECAUCIONES PARA EVITAR LA POSIBLE EXPOSICIÓN A ENERGÍA DE MICROONDAS EXCESIVA

- (a) No intente operar este horno con la puerta abierta, ya que esto puede resultar en una exposición perjudicial a la energía de microondas. Es importante no dañar ni manipular los interbloques de seguridad.
- (b) No coloque ningún objeto entre la parte frontal del horno y la puerta, ni permita que se acumulen residuos de suciedad o limpiadores en las superficies de sellado.
- (c) **ADVERTENCIA:** Si la puerta o los sellos de la puerta están dañados, el horno no debe ser operado hasta que sea reparado por una persona competente.

ADENDA

Si el aparato no se mantiene en buen estado de limpieza, su superficie podría degradarse y afectar su vida útil y provocar una situación peligrosa.

INSTRUCCIONES IMPORTANTES DE SEGURIDAD

Para reducir el riesgo de incendio, descarga eléctrica, lesiones personales o exposición a energía excesiva del horno microondas al usar su electrodoméstico, siga las precauciones básicas, incluyendo lo siguiente:

▲ ADVERTENCIA

1. Lee y sigue el artículo específico: "PRECAUCIONES PARA EVITAR UNA POSIBLE EXPOSICIÓN A ENERGÍA EXCESIVA DE MICROONDAS".
2. Este aparato puede ser utilizado por niños a partir de 8 años y personas con capacidades físicas, sensoriales o mentales reducidas o sin experiencia y conocimientos, si han recibido supervisión o instrucción sobre su uso seguro y comprenden los riesgos implicados. Los niños no deben jugar con el aparato.
3. Mantener el aparato y su cable fuera del alcance de niños menores de 8 años.
4. La limpieza y el mantenimiento del usuario no deben ser realizados por niños a menos que tengan a partir de los 8 años y estén supervisados.
5. Si el cable de suministro está dañado, debe ser reemplazado por el fabricante, su agente de servicio o personas igualmente calificadas para evitar un peligro.
6. La temperatura de las superficies accesibles puede ser alta cuando el aparato está en funcionamiento.
7. Este aparato es un equipo ISM de Grupo 2 Clase B. El Grupo 2 contiene todo el equipo ISM (Industrial, Científico y Médico) en el que se genera intencionalmente energía de radiofrecuencia y/o se utiliza en forma de radiación electromagnética para el tratamiento de materiales y equipos de erosión por chispa.

8. El equipo de Clase B es adecuado para su uso en establecimientos domésticos y establecimientos conectados directamente a una red de suministro de energía de baja tensión.
9. El horno microondas está diseñado para usarse en posición libre.
10. ADVERTENCIA: Es peligroso que cualquier persona que no sea competente realice cualquier operación de servicio o reparación que implique la retirada de una cubierta que proporciona protección contra la exposición a la energía de microondas.
11. ADVERTENCIA: No se deben calentar líquidos y otros alimentos en recipientes herméticos, ya que pueden explotar.
12. Este electrodoméstico está destinado a usarse en hogares y aplicaciones similares como:
 - las zonas de cocina para el personal en tiendas, oficinas y otros entornos de trabajo;
 - casas de campo;
 - por clientes en hoteles, moteles y otros entornos residenciales;
 - Ambientes tipo bed and breakfast.
13. Solo utilice utensilios adecuados para su uso en hornos microondas.
14. No se permiten recipientes metálicos para alimentos y bebidas durante la cocción en microondas.
15. Al calentar alimentos en recipientes de plástico o papel, vigile el horno debido a la posibilidad de ignición.
16. El horno microondas está destinado para calentar alimentos y bebidas. La deshidratación de alimentos o ropa y el calentamiento de almohadillas térmicas, zapatillas, esponjas, paños húmedos y similares pueden llevar a un riesgo de lesiones, ignición o incendio.
17. Si se observa humo, apague o desconecte el electrodoméstico y mantenga la puerta cerrada para sofocar cualquier llama.

18. El calentamiento de bebidas por microondas puede provocar un retraso en la ebullición eruptiva, por lo que se debe tener cuidado al manipular el recipiente.
19. El contenido de los biberones y tarros de comida para bebés debe ser removido o agitado y se debe comprobar la temperatura antes de consumirlo, para evitar quemaduras.
20. Los huevos con cáscara y los huevos duros enteros no deben calentarse en microondas, ya que pueden explotar, incluso después de que el calentamiento por microondas haya terminado.
21. El horno debe limpiarse regularmente y eliminar cualquier depósito de comida.
22. No mantener el horno en estado limpio podría provocar el deterioro de la superficie, lo que podría afectar negativamente la vida útil del aparato y posiblemente resultar en una situación peligrosa.
23. Usa solo la sonda de temperatura recomendada para este horno. (Para hornos dotados de una instalación para usar una sonda de detección de temperatura.)
24. Se debe tener cuidado de no desplazar el tocadiscos al retirar los recipientes del aparato.
25. El aparato no debe limpiarse con un limpiador de vapor.
26. El aparato no debe colocarse en un armario.
27. ADVERTENCIA: Asegúrese de que el aparato esté apagado antes de cambiar la lámpara para evitar la posibilidad de descargas eléctricas.
28. El electrodoméstico no debe instalarse detrás de una puerta decorativa para evitar el sobrecalentamiento. (Esto no es aplicable a electrodomésticos con puertas decorativas.)
29. El microondas debe funcionar con la puerta decorativa abierta. (Para hornos con puerta decorativa.)
30. La parte trasera de los electrodomésticos debe colocarse contra una pared.

31. **ADVERTENCIA:** Asegúrese de que la cavidad no contenga ningún objeto o utensilio que no sea apto para su uso con el horno microondas antes de operar el electrodoméstico.
32. **ADVERTENCIA:** No utilice la cavidad para almacenar productos combustibles, utensilios de cocina o alimentos y similares cuando el horno microondas no esté en uso.
33. La iluminación de la cavidad es una función principal, que puede facilitar a los usuarios la limpieza y la observación de los alimentos que se están cocinando, etc. Cuando los usuarios ya no necesiten la iluminación, para ahorrar energía, por favor cierren la puerta del horno, la luz se apagará automáticamente en ese momento. (Para el horno con iluminación de la cavidad.)
34. No opere el horno microondas vacío: Evite usar el horno microondas sin alimentos en su interior para prevenir el sobrecalentamiento y posibles daños a la cavidad.
35. No utilice el horno microondas de forma continua durante un período prolongado, ya que puede activar el mecanismo de protección contra sobrecalentamiento y detener la cocción. Una vez que el horno se haya enfriado, se puede volver a utilizar.

**LEA ATENTAMENTE Y GUARDE PARA
CONSULTAS FUTURAS
ÚNICAMENTE PARA USO DOMÉSTICO
(NO PARA USO COMERCIAL)**

PARA REDUCIR EL RIESGO DE LESIONES A PERSONAS INSTALACIÓN DE TIERRA

⚠ PELIGRO

Riesgo de descarga eléctrica:

Tocar algunos de los componentes internos puede causar lesiones personales graves o la muerte. No desarme este electrodoméstico.

⚠ ADVERTENCIA

Riesgo de descarga eléctrica:

El uso inadecuado del cable de tierra puede provocar una descarga eléctrica.

No conecte a un enchufe hasta que el electrodoméstico esté correctamente instalado y conectado. Este electrodoméstico debe estar conectado a tierra.

En caso de cortocircuito, la conexión a tierra reduce el riesgo de descarga eléctrica proporcionando un conductor de escape para la corriente eléctrica.

Este electrodoméstico está equipado con un cable que tiene un hilo de conexión a tierra con un enchufe de conexión a tierra. El enchufe debe ser conectado a un enchufe que esté correctamente instalado y conectado a tierra. Consulte a un electricista o técnico cualificado si las instrucciones de conexión a tierra no se comprenden completamente o si existe duda sobre si el electrodoméstico está correctamente conectado a tierra. Si es necesario utilizar un cable de extensión, utilice solo un cable de extensión de 3 conductores.

1. Se proporciona un cable de alimentación corto para reducir los riesgos derivados de enredarse o tropezar con un cable más largo.

2. Si se utiliza un conjunto de cables largo o un cable de extensión:
 - 1) La potencia eléctrica marcada del conjunto de cables o del cable de extensión debe ser al menos igual a la potencia eléctrica del electrodoméstico.
 - 2) El cable de extensión debe ser un cable de conexión a tierra de 3 conductores.
 - 3) El cable largo debe colocarse de manera que no cuelgue sobre la encimera o la mesa, donde pueda ser tirado por niños o provocar tropiezos inadvertidos.

LIMPIEZA

1. Limpia la cavidad del horno después de usarlo con un paño ligeramente húmedo.
2. Limpia los accesorios de la manera habitual con agua jabonosa.
3. El marco y el sello de la puerta y las partes adyacentes deben limpiarse cuidadosamente con un paño húmedo cuando estén sucias.
4. No utilices limpiadores abrasivos agresivos ni raspadores metálicos afilados para limpiar el cristal de la puerta del horno, ya que pueden rayar la superficie y provocar la rotura del cristal.
5. Consejo de limpieza--- Para facilitar la limpieza de las paredes de las cavidades que la comida cocida puede tocar: Coloca medio limón en un bol, añade 300 ml (1/2 pinta) de agua y calienta al 100% de microondas durante 10 minutos. Limpia el horno con un paño suave y seco.

UTENSILIOS

PRECAUCIÓN

Riesgo de Lesión Personal:

Es peligroso que cualquier persona que no sea competente realice operaciones de servicio o reparación que impliquen la retirada de una cubierta que proporciona protección contra la exposición a la energía de microondas. Consulte las instrucciones sobre "Materiales que puede usar en el horno microondas o que debe evitar en el horno microondas". Puede haber ciertos utensilios no metálicos que no sean seguros para usar en el microondas. Si tiene dudas, puede probar el utensilio en cuestión siguiendo el procedimiento a continuación.

Prueba de utensilios:

- Llena un recipiente apto para microondas con 1 taza de agua fría (250 ml) junto con el utensilio en cuestión.
- Cocina a máxima potencia durante 1 minuto.
- Toca cuidadosamente el utensilio. Si el utensilio vacío está caliente, no lo uses para cocinar en microondas.
- No excedas el tiempo de cocción de 1 minuto.

Materiales que puede usar en el horno microondas

Utensilios	Observaciones
Plato de dorado	Sigue las instrucciones del fabricante. La parte inferior del plato de dorado debe estar al menos a 3/16 de pulgada (5 mm) por encima del tocadiscos. Un uso incorrecto puede hacer que el tocadiscos se rompa. (Para el modelo con tocadiscos.)
Vajilla	Solo apta para microondas. Sigue las instrucciones del fabricante. No uses platos agrietados o astillados.
Jarras de cristal	Quita siempre la tapa. Úsalo solo para calentar la comida hasta que esté bien caliente. La mayoría de los tarros de cristal no son resistentes al calor y pueden romperse.
Cristalería	Solo cristalería resistente al calor para hornos. Asegúrate de que no haya molduras metálicas. No uses platos agrietados o astillados.
Bolsas de cocina para horno	Sigue las instrucciones del fabricante. No cierres con lazos metálicos. Haz rendijas para que el vapor escape.
Platos y tazas de papel	Úsalo solo para cocinar o calentar a corto plazo. No dejes el horno desatendido mientras cocinas.
Servillas de papel	Úsalo para cubrir la comida y recalentar y absorber grasa. Úsalo con supervisión solo para una cocina a corto plazo.
Papel de horno	Úsalo como tapa para evitar salpicaduras o como fular para el vapor.
Plástico	Solo apta para microondas. Sigue las instrucciones del fabricante. Debería estar etiquetado como "Apto para microondas". Algunos recipientes de plástico se ablandan a medida que la comida que hay dentro se calienta. Las "bolsas de evaporación" y las bolsas de plástico bien cerradas deben ser cortadas, perforadas o ventiladas según lo indique el paquete.
Película transparente	Sólo apto para microondas. Úsalo para cubrir la comida durante la cocción y así retener la humedad. No permitas que el film plástico toque la comida.
Termómetros	Solo para microondas (termómetros de carne y caramelos).
Papel encerado	Utilízalo como cobertura para evitar salpicaduras y retener la humedad.

Materiales a evitar en el horno microondas

Utensilios	Observaciones
Bandeja de aluminio	11Puede causar arcos eléctricos. Traslada la comida a un recipiente apto para microondas.
Caja de comida con asa metálica	Puede causar arcos eléctricos. Traslada la comida a un recipiente apto para microondas.
Utensilios con remate metálico o con remate metálico	Metal protege la comida de la energía del microondas. Los retallados metálicos pueden causar arcos eléctricos.
Anclajes metálicos de torsión	Puede causar arcos eléctricos y provocar un incendio en el horno.
Bolsas de papel	Puede causar un incendio en el horno.
Espuma plástica	La espuma plástica puede derretirse o contaminar el líquido en su interior cuando se expone a altas temperaturas.
Madera	La madera se seca cuando se usa en el microondas y puede agrietarse o partirse.

ESPECIFICACIONES

Model	MM7P01-P02E0MW MM7P01-P02E0MB
Voltaje/Frecuencia Nominal	230 V~ 50 Hz
Potencia Entrada	1150 W
Potencia Salida	700 W

VISIÓN GENERAL DEL PRODUCTO

Nombres de las Partes del Horno y Accesorios

En caso de cualquier diferencia entre el electrodoméstico y las imágenes de este manual, prevalecerá el producto.

Retire el horno y todos los materiales del cartón y la cavidad del horno. Su horno viene con los siguientes accesorios:

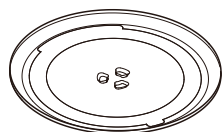

Bandeja de vidrio

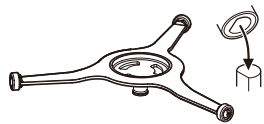

Conjunto del anillo giratorio

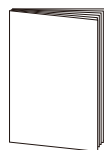

Manual de instrucciones

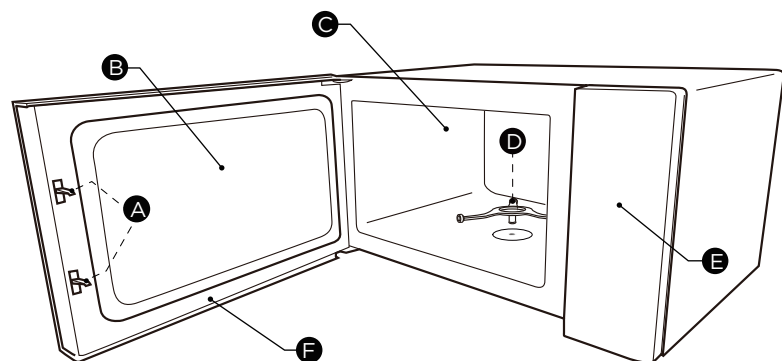

- A) Sistema de interbloqueo de seguridad D) Conjunto del anillo giratorio
B) Ventana de observación E) Panel de control
C) Cavidad del horno F) Conjunto de la puerta

VISIÓN GENERAL DEL PRODUCTO

INSTALACIÓN DEL PLATO GIRATORIO

Limpie el compartimento de cocción y coloque el plato giratorio en su lugar. Para nuevas instalaciones, asegúrese de que se haya retirado todo el embalaje y la cinta de envío del eje del plato giratorio. Antes de usar el electrodoméstico para preparar alimentos por primera vez, deberá colocar correctamente el plato giratorio. Debe limpiar el compartimento de cocción y los accesorios.

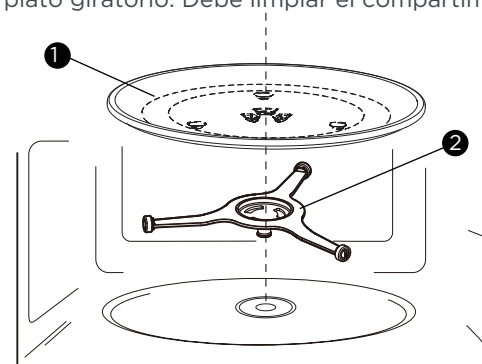

- 1) Bandeja de Vidrio
2) Anillo del Plato Giratorio

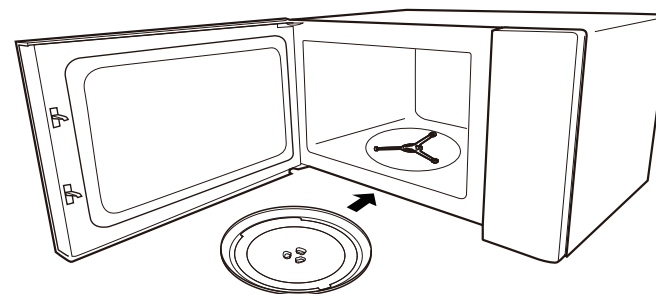

Notas:

1. Nunca use el electrodoméstico sin el plato giratorio. Asegúrese de que esté bien encajado. El plato giratorio puede girar en sentido horario o antihorario.
2. Nunca coloque la bandeja de vidrio boca abajo. La bandeja de vidrio nunca debe estar restringida.
3. Durante la cocción, siempre deben usarse tanto la bandeja de vidrio como el anillo del plato giratorio.
4. Todos los alimentos y recipientes con alimentos siempre deben colocarse en la bandeja de vidrio para cocinar.
5. Nunca restrinja el movimiento del plato giratorio.
6. Si la bandeja de vidrio o el anillo del plato giratorio se agrietan o rompen, contacte con su centro de servicio autorizado más cercano.

INSTALACIÓN DEL PRODUCTO

Instalación en Encimera

Retire todo el material de embalaje y accesorios. Examine el horno en busca de daños como abolladuras o puerta rota. No instale si el horno está dañado.

Gabinete: Retire cualquier película protectora que se encuentre en la superficie del gabinete del horno microondas. No retire la cubierta de la guía de ondas que está unida a la cavidad del horno para proteger el magnetrón.

INSTALACIÓN

1. Seleccionar una superficie nivelada que proporcione suficiente espacio abierto para las rejillas de admisión y/o salida.
 - La altura mínima de instalación es de 85 cm.
 - La superficie trasera del aparato debe colocarse contra una pared. Deja un espacio mínimo de 30 cm sobre el horno. Se requiere un espacio mínimo de 20 cm entre el horno y cualquier pared adyacente. - No saques las patas del fondo del horno.
 - Bloquear las aberturas de la admisión y/o salida puede dañar el horno.
 - Colocar el horno lo más lejos posible de las radios y la televisión. El funcionamiento del microondas puede causar interferencias en la recepción de tu radio o televisión.

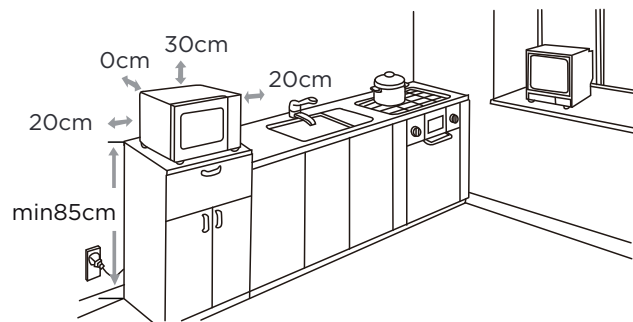

2. Conecte su horno a un enchufe doméstico estándar. Asegúrese de que el voltaje y la frecuencia sean los mismos que los indicados en la etiqueta de especificaciones.

⚠ ADVERTENCIA

No instale el horno sobre una placa de cocción o cualquier otro electrodoméstico que genere calor. Si se instala cerca o sobre una fuente de calor, el horno podría dañarse y la garantía quedaría anulada.



La superficie accesible puede estar caliente durante la operación.

OPERACIÓN

Panel de Control

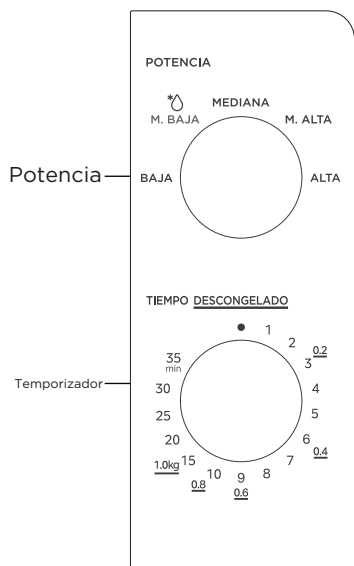

1. Para ajustar la potencia de cocción, gire el botón de potencia al nivel deseado.
2. Para establecer el tiempo de cocción, gire el botón del temporizador al tiempo deseado según su guía de cocción de alimentos.
3. El horno comenzará a cocinar automáticamente después de que se hayan establecido el nivel de potencia y el tiempo.
4. Una vez finalizado el tiempo de cocción, el horno emitirá un sonido.
5. Si el horno no está en uso, siempre establezca el tiempo en " ● ".

Función/Potencia	Salida	Aplicación
BAJA	17% micro.	Ablandar helado
M. BAJA	33% micro.	Sopa estofada, ablandar mantequilla o descongelar
MEDIANA	55% micro.	Estofado , pescado
M. ALTA	77% micro.	Arroz , pescado, pollo, carne picada
ALTA	100% micro.	Calentar, leche, hervir agua, verduras, bebida

▲ NOTA

Al sacar la comida del horno, asegúrese de que la alimentación del horno esté apagada girando el interruptor del temporizador a la posición inicial. No hacerlo y operar el horno microondas sin comida en su interior puede resultar en sobrecalentamiento y daño al magnetrón.

SOLUCIÓN DE PROBLEMAS

Antes de llamar para solicitar servicio

Las averías pueden ocurrir en todos los electrodomésticos eléctricos. Esto no significa necesariamente que haya un defecto en el electrodoméstico. Por esta razón, por favor, revise las tablas para ver si puede corregir la avería. Lea la información de solución de problemas antes de contactar con el servicio postventa. Esto evitará costos de reparación innecesarios. Si no puede solucionarlo por sí mismo, póngase en contacto con el centro de servicio autorizado de la marca más

▲ ADVERTENCIA-Riesgo de lesiones!

Las reparaciones inadecuadas son peligrosas

Las reparaciones del electrodoméstico solo deben realizarse por un técnico profesional. Si el electrodoméstico está defectuoso, llame al Servicio al Cliente. Nunca intente reparar un electrodoméstico defectuoso o que se sospeche que lo está por su cuenta.

PROBLEMA COMÚN	CAUSA POSIBLE	POSIBLE SOLUCIÓN
El electrodoméstico no está funcionando	El enchufe principal del cable de alimentación no está conectado.	Desconecta, luego vuelve a enchufar bien la corriente.
	Ha habido un corte de suministro eléctrico.	Compruebe si la iluminación de su cocina u otros electrodomésticos están funcionando.
Sin calefacción	La puerta no está completamente cerrada.	Compruebe si quedan restos de comida o materiales extraños atrapados en la puerta y asegúrese de que la puerta esté correctamente cerrada.
	La puerta no está cerrada bien.	Asegúrese de que la puerta esté correctamente cerrada.
Ruido	Los hornos microondas hacen ruido mientras funcionan, pero si el ruido se vuelve inusualmente fuerte o inusual, puede deberse a que el plato giratorio no está colocado en la posición correcta.(Para el modelo con plato giratorio.)	Coloque el plato giratorio en la posición correcta.

PROBLEMA COMÚN	CAUSA POSIBLE	POSIBLE SOLUCIÓN
Descongelación inadecuada	La potencia del microondas se ha ajustado a un nivel inferior. La comida está más fría de lo habitual.	-
	Se han utilizado materiales que deben evitarse.	Utilice únicamente recipientes aptos para microondas.
	El tiempo de cocción y el nivel de potencia no son adecuados.	Ajuste correctamente el tiempo de cocción y el nivel de potencia.
	La comida no se da vuelta ni se remueve.	Dé vuelta o remueva la comida.
Alimentos cocinados de forma irregular; Comidas poco cocinadas	La potencia del microondas se ha ajustado a un nivel inferior.	-
	Se han utilizado materiales que deben evitarse.	Utilice únicamente recipientes aptos para microondas.
	La comida no se ha descongelado completamente.	Descongela completamente la comida.
	El tiempo de cocción y el nivel de potencia no son adecuados.	Ajuste correctamente el tiempo de cocción y el nivel de potencia.
Comidas sobre cocinadas	La comida no se gira ni se remueve.	Gire o remueva la comida de vez en cuando durante la cocción.
	La potencia del microondas está ajustada a un nivel más alto. El tiempo de cocción y el nivel de potencia no son adecuados.	Ajuste correctamente el tiempo de cocción y el nivel de potencia.
El microondas está chispeando y ocurren arcos eléctricos	Se han utilizado materiales que deben evitarse.	Utilice únicamente recipientes aptos para microondas.
	El horno se opera sin ningún alimento dentro.	Está prohibido operar el horno sin ningún alimento en su interior. Es muy peligroso.
	Los alimentos derramados permanecen en la cavidad	Limpie la cavidad con un paño húmedo

MARCAS REGISTRADAS, DERECHOS DE AUTOR Y DECLARACIÓN LEGAL

 el logotipo, las marcas, el nombre comercial, la apariencia distintiva y todas sus versiones son activos valiosos de Midea Group y/o sus afiliados ("Midea"), a los cuales Midea posee marcas registradas, derechos de autor y otros derechos de propiedad intelectual, así como toda la buena voluntad derivada del uso de cualquier parte de una marca de Midea. El uso de la marca Midea con fines comerciales sin el consentimiento por escrito previo de Midea puede constituir una infracción de marca o competencia desleal en violación de las leyes pertinentes.

Este manual ha sido creado por Midea y Midea se reserva todos los derechos de autor sobre él. Ninguna entidad o individuo puede utilizar, duplicar, modificar, distribuir total o parcialmente este manual, o incluirlo o venderlo junto con otros productos sin el consentimiento por escrito previo de Midea.

Todas las funciones e instrucciones descritas estaban actualizadas en el momento de la impresión de este manual. Sin embargo, el producto real puede variar debido a mejoras en las funciones y diseños.

ELIMINACIÓN Y REUTILIZACIÓN

Instrucciones importantes para el medio ambiente

Cumplimiento de la Directiva de los WEEE y eliminación del producto de desecho: Este producto cumple con la Directiva de la UE sobre los WEEE (2012/19/UE). Este producto lleva un símbolo de clasificación para equipos eléctricos y electrónicos de desecho (WEEE).

Este símbolo indica que este producto no debe ser desechado junto con otros residuos domésticos al final de su vida útil. El dispositivo usado debe ser devuelto a un punto de recogida oficial para el reciclaje de dispositivos eléctricos y electrónicos. Para encontrar estos sistemas de recogida, por favor, póngase en contacto con las autoridades locales o el minorista donde se adquirió el producto. Cada hogar desempeña un papel importante en la recuperación y reciclaje de electrodomésticos antiguos. La disposición adecuada de los electrodomésticos usados ayuda a prevenir posibles consecuencias negativas para el medio ambiente y la salud humana.



Cumplimiento de la Directiva RoHS

El producto que ha adquirido cumple con la Directiva RoHS de la UE (2011/65/UE). No contiene materiales dañinos y prohibidos especificados en la Directiva.

Información del paquete

Los materiales de embalaje del producto se fabrican con materiales reciclables de acuerdo con nuestras Regulaciones Nacionales de Medio Ambiente. No deseches los materiales de embalaje junto con los residuos domésticos u otros residuos. Llévelos a los puntos de recogida de materiales de embalaje designados por las autoridades locales.



AVISO DE PROTECCIÓN DE DATOS

Para la prestación de los servicios acordados con el cliente, nos comprometemos a cumplir sin restricciones todas las disposiciones de la legislación aplicable en materia de protección de datos, de conformidad con los países acordados en los que se prestarán los servicios al cliente, así como, en su caso, el Reglamento General de Protección de Datos (RGPD) de la UE.

En general, nuestro tratamiento de datos tiene como objetivo cumplir nuestra obligación contractual contigo y por razones de seguridad del producto, para salvaguardar tus derechos en relación con la garantía y las cuestiones de registro del producto. En algunos casos, pero solo si se garantiza una adecuada protección de datos, los datos personales podrían ser transferidos a destinatarios ubicados fuera del Espacio Económico

Se proporcionará más información a petición. Puede contactar con nuestro Delegado de Protección de Datos a través de MideaDPO@midea.com. Para ejercer sus derechos, como el derecho a oponerse al tratamiento de sus datos personales con fines de marketing directo, póngase en contacto con nosotros a través de MideaDPO@midea.com. Para encontrar más información, por favor, siga

GARANTÍA LIMITADA DE 1 AÑO

ESTAWOL S.A ("Estawol" o "nosotros") proporciona esta garantía al comprador original al por menor (el "comprador" o "usted"), que garantiza todas las piezas de este Producto, como se describe a continuación. Estawol otorga garantía de este producto al comprador para uso personal, familiar o doméstico. Esta garantía cubre problemas de rendimiento y calidad en materiales y mano de obra que aparezcan en condiciones normales de uso y mantenimiento en el plazo de un año a partir de la fecha de compra. Esta garantía le otorga derechos legales específicos y también puede tener otros derechos que varían de un estado a otro. La fecha de entrega establece el período de garantía, en caso de que se requiera servicio técnico.

LIMITACIONES DE LA GARANTÍA

Esta garantía se otorga solo al comprador original al por menor en Uruguay y no puede transferirse a ningún comprador posterior. Esta garantía no se aplica a los compradores de nuestros productos para su uso o reventa en un negocio; una garantía comercial separada puede proteger a esos compradores.

Esta garantía no cubre ninguna falla del producto causada por:

- a. Abuso, daño o uso del producto que infringen las instrucciones del mismo.
- b. Modificación a cualquier producto o pieza.
- c. No realizar el mantenimiento del producto o de la pieza tal y como se describe en las instrucciones del producto.
- d. Instalación o aplicación defectuosa.
- e. Uso de piezas o accesorios no compatibles con este producto.
- f. Inundaciones, incendios, vientos, rayos, accidentes, atmósfera corrosiva u otras condiciones fuera del control de Estawol.
- g. Interrupción en el servicio eléctrico o servicio eléctrico inadecuado.
- h. Sustitución de fusibles y sustitución o restablecimiento de disyuntores.
- i. Tuberías de agua congeladas o rotas, daños por agua, intrusión de humedad, moho u otro crecimiento biológico.
- j. El uso, combinación o vinculación del Producto a otros productos, procesos o materiales no proporcionados por Estawol.

RECURSO DE GARANTÍA

Si se descubre algún problema de calidad o rendimiento cubierto por esta garantía durante el período de garantía, repararemos o sustituiremos, a nuestra elección, dicho Producto. Esta garantía se limita a la reparación o sustitución del producto por parte de un servicio técnico o distribuidor autorizado de Estawol y no cubre ningún costo de envío, costo de mano de obra, derechos de aduana, costo de logística interior o costo de servicio, incluidos los costos de diagnóstico, desmontaje, transporte o reinstalación. Si se lo pedimos, deberá devolvernos el producto.

EXENCIÓN DE RESPONSABILIDAD SOBRE LA GARANTÍA; EXCLUSIÓN DE DAÑOS

Esta es la única garantía expresa que ofrecemos a los consumidores sobre nuestros productos. **CUALQUIER GARANTÍA IMPLÍCITA POR PARTE DE ESTAWOL, INCLUIDAS PERO NO LIMITADAS A LAS GARANTÍAS DE COMERCIABILIDAD E IDONEIDAD PARA UN FIN DETERMINADO, ESTÁN LIMITADAS A LA DURACIÓN DE ESTA GARANTÍA EXPRESA.** Algunos estados y provincias no permiten la exclusión de garantías expresas y/o la limitación de la duración de una garantía implícita, por lo que es posible que la exclusión y/o limitación anterior no se aplique en su caso.

EL RECURSO DESCRITO ANTERIORMENTE ES EL ÚNICO QUE PROPORCIONAREMOS,

YA SEA EN VIRTUD DE ESTA GARANTÍA O DE CUALQUIER GARANTÍA QUE SURJA POR EFECTO DE LA LEY. NO NOS HAREMOS RESPONSABLES DE NINGÚN DAÑO CONSECUENTE O INCIDENTAL DERIVADO DEL INCUMPLIMIENTO DE ESTA GARANTÍA O DE CUALQUIER OTRA GARANTÍA, YA SEA EXPRESA O IMPLÍCITA, NEGLIGENCIA U OTRO AGRAVIO, O DE CUALQUIER TEORÍA DE RESPONSABILIDAD ESTRUCTA, INCLUIDA PERO NO LIMITADA A LA PÉRDIDA DE BENEFICIOS. Algunos estados no permiten esta exclusión o limitación de daños incidentales o consecuentes, por lo que es posible que la exclusión anterior no se aplique en su caso.

PROCESO DE RECLAMO DE LA GARANTÍA

Para obtener más información o presentar un reclamo visite el siguiente sitio web: <https://tiendamidea.com.uy>

O póngase en contacto con nosotros en:

Teléfono: 0800 1144

Correo electrónico: service@tiendamidea.com.uy

Debe tener su factura de compra para presentar un reclamo para la utilización de la garantía. La fecha de compra establece el período de garantía, en caso de requerir servicio.

