

ASPIRADORA ROBOT



SmartHome



Descargue la aplicación y active el producto

MANUAL DEL USUARIO

MV15ULTRAEUBK

Avisos de advertencia: Antes de utilizar este producto, lea cuidadosamente este manual y consérvelo para futuras consultas. El diseño y las especificaciones están sujetos a cambios sin previo aviso para mejorar el producto.

Consulte con su distribuidor o fabricante para obtener más detalles.

El diagrama anterior es solo de referencia. Tome como estándar la apariencia del producto real.

CARTA DE AGRADECIMIENTO

¡Gracias por elegir Midea! Antes de utilizar su nuevo producto Midea, lea atentamente este manual para asegurarse de saber cómo utilizar las características y funciones que ofrece su nuevo aparato de manera segura.

CONTENIDO

CARTA DE AGRADECIMIENTO	01
INSTRUCCIONES DE SEGURIDAD	02
ESPECIFICACIONES	09
DESCRIPCIÓN DEL PRODUCTO	10
INSTALACIÓN DEL PRODUCTO	13
INSTRUCCIONES DE FUNCIONAMIENTO	15
CONFIGURACIÓN Y FUNCIONAMIENTO DE LA APP	20
LIMPIEZA Y MANTENIMIENTO	22
SOLUCIÓN DE PROBLEMAS	27
MARCAS COMERCIALES, DERECHOS DE AUTOR Y DECLARACIÓN LEGAL	30
ELIMINACIÓN Y RECICLAJE	31
AVISO DE PROTECCIÓN DE DATOS	32

INSTRUCCIONES DE SEGURIDAD

Uso previsto

Las siguientes pautas de seguridad tienen como objetivo evitar riesgos imprevistos o daños derivados de un funcionamiento incorrecto o poco seguro del aparato. Compruebe el embalaje y el aparato al recibirlo para asegurarse de que todo esté intacto y garantizar un funcionamiento seguro. Si encuentra algún daño, póngase en contacto con el vendedor o distribuidor. Tenga en cuenta que no se permiten modificaciones ni alteraciones en el aparato por motivos de seguridad. El uso no previsto puede provocar riesgos y la pérdida de reclamaciones de garantía.

Explicación de los símbolos



Peligro

Este símbolo indica que existen peligros para la vida y la salud de las personas debido a gases extremadamente inflamables.



Advertencia de voltaje eléctrico

Este símbolo indica que existe peligro para la vida y la salud de las personas debido al voltaje eléctrico.



Advertencia

La palabra de la señal indica un peligro con un nivel de riesgo medio que, si no se evita, puede provocar la muerte o lesiones graves.



Precaución

La palabra de la señal indica un peligro con un grado de riesgo bajo que, si no se evita, puede provocar lesiones leves o moderadas.



Atención

La palabra de la señal indica información importante (p. ej., daños a la propiedad), pero no peligro.



Observe las instrucciones

Este símbolo indica que un técnico de servicio solo debe operar y realizar el mantenimiento de este aparato de acuerdo con las instrucciones de funcionamiento.

¡Lea cuidadosamente estas instrucciones de funcionamiento antes de utilizar o poner en funcionamiento la unidad y guárdelas en las inmediaciones del lugar de instalación o de la unidad para su uso posterior!

⚠️ ADVERTENCIAS PARA LA MÁQUINA

- Este aparato puede ser utilizado por niños mayores de 8 años y personas con capacidades físicas, sensoriales o mentales reducidas o que carezcan de experiencia y conocimientos, siempre que estén bajo supervisión o hayan recibido instrucciones sobre el uso del aparato de forma segura y comprendan los peligros que conlleva. Los niños no deben jugar con este aparato. La limpieza y el mantenimiento por parte del usuario no deben ser realizados por niños sin supervisión.
- Antes de limpiar o realizar tareas de mantenimiento en el aparato, es necesario desenchufarlo de la toma de corriente. Apague el aparato antes de proceder a su limpieza o mantenimiento.
- Si el cable de alimentación está dañado, debe ser reemplazado por el fabricante, su agente de servicio o personas igualmente calificadas para evitar un peligro.
- **ADVERTENCIA:** Para efectuar la recarga de la batería, utilice únicamente la unidad de suministro extraíble suministrada con este aparato. Utilícela solo con la unidad de suministro R23W02EDS01.
- Este aparato contiene baterías que solo pueden ser sustituidas por personal cualificado.
- No acerque el robot inteligente a fuentes de calor, radiación o colillas de cigarrillo encendidas. Está terminantemente prohibido aspirar los siguientes objetos:
 - Todos los líquidos como agua y disolventes.
 - Cal, polvo de cemento y otros polvos de construcción, así como basura.
 - Objetos que generen calor, como colillas de carbón no apagadas, colillas de cigarrillos.
 - Los fragmentos afilados, como el vidrio, etc..

- Objetos inflamables y explosivos, como gasolina y productos alcohólicos.
- Antes de utilizar la máquina, retire todos los objetos frágiles del suelo (como vasos, lámparas, etc.) y los objetos que puedan enredarse con el cepillo lateral, el cepillo de rodillo y las ruedas motrices (como cables, cortinas y otros materiales fáciles de resultar enredados).
- Preste atención a su cabello y evite que se enrede en las ruedas o en los cepillos de rodillos al momento de utilizar, limpiar y mantener el robot.
- No utilice este producto a una altitud superior a los 2000 m.
- Eliminación correcta de este producto. Esta marca indica que este producto no debe desecharse con otros residuos domésticos en todo el territorio de la UE. Para evitar posibles daños al medio ambiente o a la salud humana derivados de la eliminación incontrolada de residuos, recíclelo de forma responsable para promover la reutilización sostenible de los recursos materiales.



Para devolver su dispositivo ya usado, utilice los sistemas de devolución y recolección o póngase en contacto con el minorista donde adquirió el producto. Ellos pueden llevarse este producto para reciclarlo de forma segura para el medio ambiente.

- Información sobre la garantía
El fabricante ofrece una garantía de 2 años para el producto y 1 año para la batería, de acuerdo con la legislación del país de residencia del cliente (España: 3 años para la máquina y 2 años para la batería), a partir de la fecha de venta del aparato al usuario final. La garantía solo cubre defectos de material o de fabricación.

Las reparaciones bajo garantía solo pueden ser efectuadas por un centro de servicio autorizado. Al presentar una reclamación en virtud de la garantía, debe presentarse la factura de compra original (con la fecha de compra). La garantía no se aplicará en caso de:

- Desgastes normales de uso
- Uso incorrecto, p. ej., sobrecarga del aparato, uso de accesorios no homologados
- Uso de la fuerza, daños causados por influencias externas
- Daños causados por la no observación del manual del usuario, p. ej., la conexión a una red eléctrica inadecuada o el incumplimiento de las instrucciones de instalación
- Aparatos parcial o totalmente desmontados
- Red inalámbrica: 2400-2483,5 MHz, POTENCIA MÁXIMA: 20 dBm. BLUETOOTH POTENCIA MÁXIMA: 10 dBm
Para satisfacer los requisitos de exposición a RF, debe mantenerse una distancia de separación de 20 cm o más entre la antena de este dispositivo y las personas durante su funcionamiento. Para garantizar el cumplimiento, no se recomienda el funcionamiento a una distancia inferior a la indicada.
- PRODUCTO LÁSER DE CLASE 1
RADIACIÓN LÁSER INVISIBLE
(Nota: Láser clasificado en la clase 1 según IEC 60825-1:2014)

⚠ ADVERTENCIA PARA LA ESTACIÓN DE BASE

- "INSTRUCCIONES DE SEGURIDAD IMPORTANTES - GUARDE ESTAS INSTRUCCIONES" y "PELIGRO - PARA REDUCIR EL RIESGO DE INCENDIO O DESCARGA ELÉCTRICA, SIGA CUIDADOSAMENTE ESTAS INSTRUCCIONES".

- Este aparato puede ser utilizado por niños mayores de 8 años y personas con capacidades físicas, sensoriales o mentales reducidas o que carezcan de experiencia y conocimientos, siempre que estén bajo supervisión o hayan recibido instrucciones sobre el uso del aparato de forma segura y comprendan los peligros que conlleva.

Los niños no deben jugar con este aparato.

La limpieza y el mantenimiento por parte del usuario no deben ser realizados por niños sin supervisión.

- Antes de limpiar o realizar tareas de mantenimiento en el aparato, es necesario desenchufarlo de la toma de corriente.

Apague el aparato antes de proceder a su limpieza o mantenimiento.

- Si el cable de alimentación está dañado, debe ser reemplazado por el fabricante, su agente de servicio o personas igualmente calificadas para evitar un peligro.
- La estación de base solo es aplicable al producto MV15ULTRAEUBK/MV15ULTRAEUWH.
(Tipo de batería: Li-ion, DC 14,4 V, 5200 mAh)
La estación de base comenzará a cargarse automáticamente después que el robot aspirador regrese a la base.
- Advertencia: El cargador de baterías (estación de base) no está diseñado para cargar baterías no recargables.
- El transformador no está diseñado para conexión en serie/paralelo.
- El dispositivo no se puede reiniciar ni reemplazar después de un cortocircuito o una sobrecarga.





▲ ADVERTENCIA SOBRE LA BATERÍA

- El producto debe estar apagado antes de extraer la batería.
- Tenga en cuenta que no debe desmontar la batería usted mismo.
- Si necesita reemplazarla, póngase en contacto con el centro de servicio de postventa.
- Deseche la batería usada de acuerdo con las leyes y normativas locales.
- No desmonte, abra ni triture la batería.
- No exponga las baterías al calor o al fuego. Evite almacenarlas a la luz directa del sol.
- No provoque cortocircuitos en las baterías.
- No guarde las baterías al azar en una caja o cajón donde puedan producirse cortocircuitos entre ellas o ser cortocircuitadas por otros objetos metálicos.
- No someta las baterías a golpes mecánicos.
- En caso de fuga, no permita que el líquido entre en contacto con la piel o los ojos. En caso de contacto, lave la zona afectada con abundante agua y acuda al médico.
- No utilice ningún otro cargador que no sea el suministrado específicamente para su uso con el equipo.
- No utilice ninguna batería que no esté diseñada para su uso con el equipo.
- No mezcle baterías de distinta fabricación, capacidad, tamaño o tipo dentro de un mismo aparato.
- Mantenga las baterías fuera del alcance de los niños.
- En caso de ingestión de la batería, acuda inmediatamente al médico.
- Mantenga las baterías limpias y secas.
- No deje las baterías en estado de carga prolongada cuando no las utilice.

- Tras largos periodos de almacenamiento, puede ser necesario cargar y descargar las baterías varias veces para obtener el máximo rendimiento.
- Las baterías ofrecen su mejor rendimiento cuando funcionan a una temperatura ambiente normal ($20\text{ }^{\circ}\text{C} \pm 5\text{ }^{\circ}\text{C}$).
- Conserve la documentación original del producto para futuras consultas.
- La batería puede sufrir daños irreversibles si permanece mucho tiempo con poca carga. Se recomienda que la batería conserve suficiente energía antes de guardarla.

	[símbolo IEC 60417-5957 (2004-12)]	solo para uso en ambientes interiores
	[símbolo ISO 7000-0790 (2004-01)]	leer el manual del operador
	[símbolo IEC 60417-5031 (2002-10)]	corriente continua
	eslabón fusible miniatura de retardo donde X es el símbolo de la característica tiempo/corriente según IEC 60127	
	[símbolo IEC 60417-5032 (2002-10)]	corriente alterna
	SMPS que incorpora un transformador de aislamiento de seguridad a prueba de cortocircuitos (inherente o no)	
	SMPS (Fuente de alimentación conmutada)	

ESPECIFICACIONES

Modelo del producto	MV15ULTRAEUBK
Voltaje de carga del host	19,5 V 
Voltaje nominal del host	14,4 V 
Potencia nominal del host	65 W
Modelo de la estación de base	R23W02EDS01
Entrada de la estación de base	220-240 V~, 50-60 Hz
Carga y secado en caliente	146 W
Carga y secado en frío	46 W
Modo de recogida de polvo	1000 W
Potencia de entrada de carga	42 W
Potencia de salida de carga	36,1 W
Potencia de calentamiento	940 W
Salida de la estación de base	19,5 V  , 1,85 A
Modelo de batería	BP14452I
Voltaje nominal de la batería	14,4 V 
Capacidad de la batería	5200 mAh 74,88 Wh
Voltaje límite de carga	16,8 V 
Dimensión del Robot	355 mm x 354 mm x 110 mm
Dimensión de la estación	395 mm x 458 mm x 468 mm

DESCRIPCIÓN DEL PRODUCTO

Componentes en el embalaje

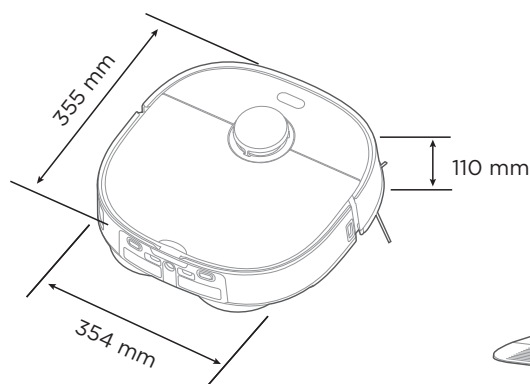

Robot Aspirador

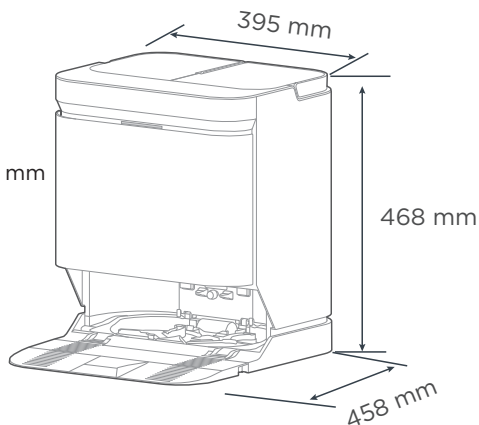

Estación de base

Accesorios

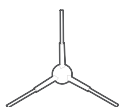

Cepillo lateral x 1

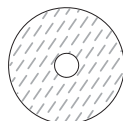

Trapeador x 2

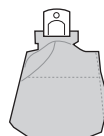

Bolsa de polvo x 1

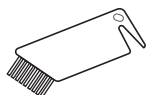

Cepillo de limpieza x 1

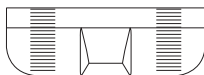

Rampa de la base x 1

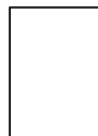

Manual de instrucciones

Introducción a las partes del robot aspirador

Vista principal (con la cubierta cerrada)

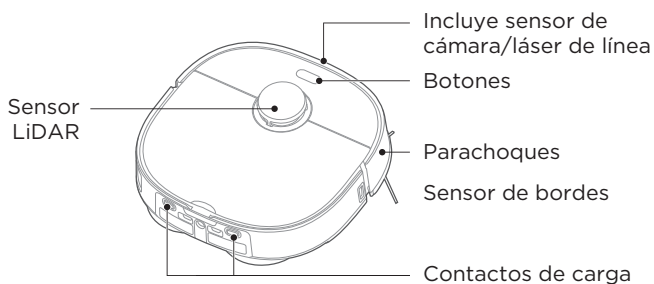

Vista principal (con la cubierta abierta)

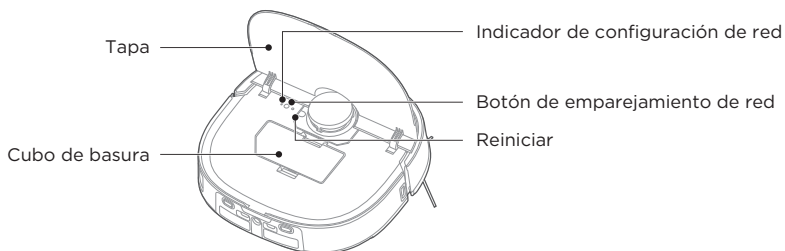

Vista inferior

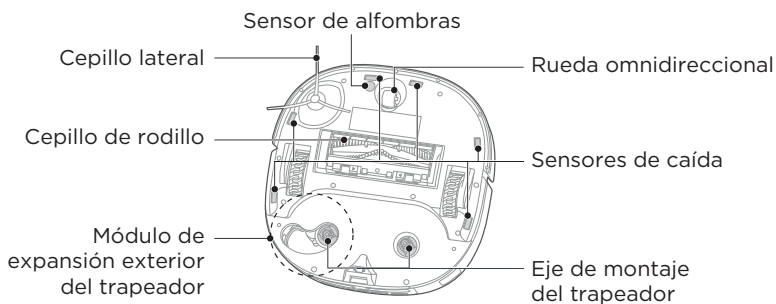

Cubo de basura

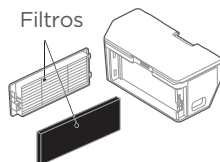

Trapeador

Accesorio de almohadilla

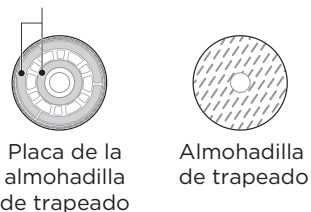

Introducción a las partes del robot aspirador

Vista principal

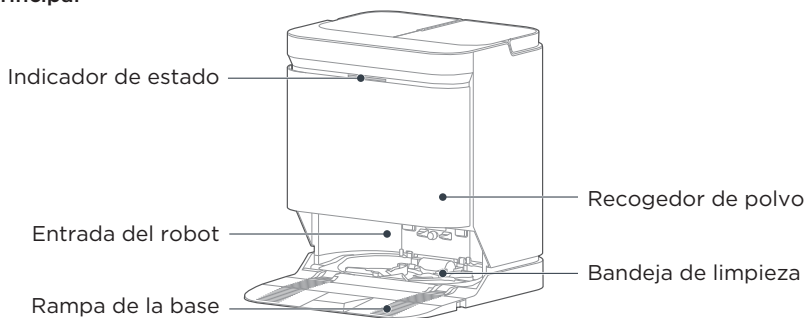

Vista superior

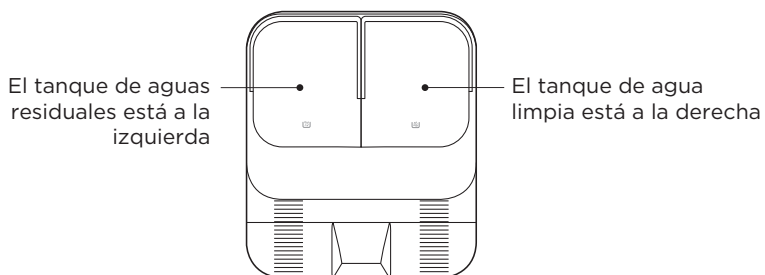

Vista posterior

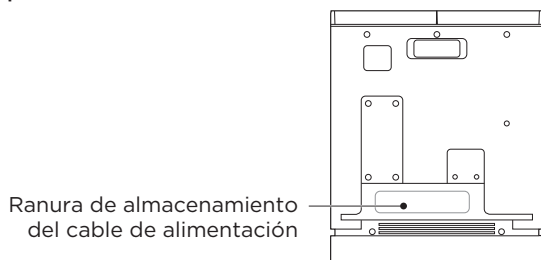

Entrada

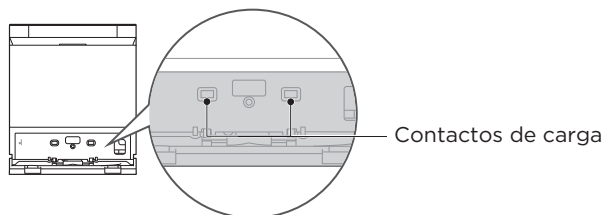

INSTALACIÓN DEL PRODUCTO

Ubicación de la estación de base

1. Coloque la estación de base sobre una superficie dura contra la pared, dejando un espacio libre de al menos 5 cm a los lados izquierdo y derecho, y 80 cm al frente.
2. Conecte el cable de alimentación a una toma de corriente. A continuación, enrrole el cable sobrante alrededor de la ranura de almacenamiento del cable de alimentación en la parte posterior para evitar que afecte el correcto funcionamiento del robot aspirador.

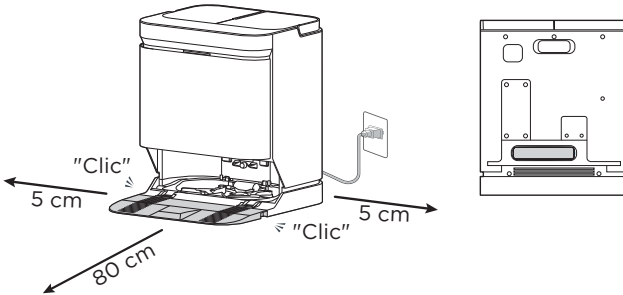

NOTA

1. No exponga la base a la luz solar directa.
2. No cubra el área de transmisión de la señal de la estación de base con objetos como pegatinas.
3. No coloque la base sobre suelos con alfombras u otras superficies blandas.
4. Mantenga seca el área de carga.

Instalación del cepillo lateral en el robot aspirador

1. Dé la vuelta al robot. Presione el cepillo lateral hacia abajo en la ranura.

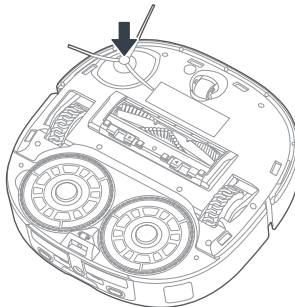

2. Para retirarlo: sujete las patas de goma del cepillo lateral con ambas manos (tenga cuidado de no tirar del mechón de pelos con fuerza) y tire de él.

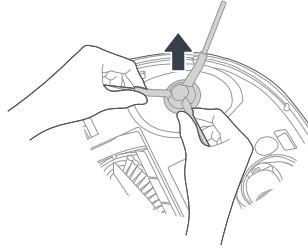

Instalación del trapeador

1. Como se muestra en la figura, alinee la almohadilla de trapeado con su placa y colóquela uniformemente.

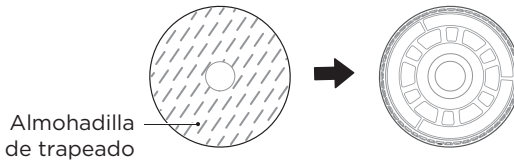

2. Presione el trapeador en el robot para completar la instalación.

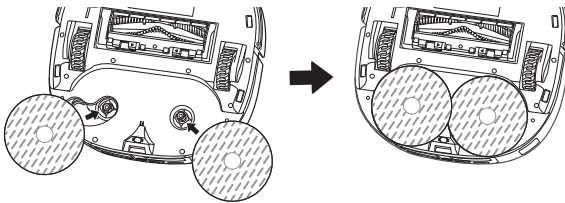

INSTRUCCIONES DE FUNCIONAMIENTO

Encendido y carga

Mantenga presionado el botón "⏻" del robot durante tres segundos para encenderlo. Espere a que el indicador de encendido permanezca encendido y coloque el robot contra la estación de base, como se muestra en la figura, para cargarlo. Para facilitar su uso diario, mantenga el robot cargado.

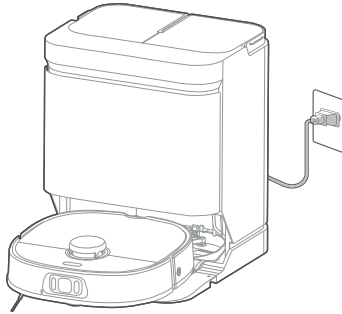

● NOTA

1. Si coloca manualmente la aspiradora robot en la estación de base, asegúrese de que el lado con los contactos de carga esté apoyado contra la estación de base, como se muestra.
2. Antes de la primera limpieza, asegúrese de que el robot esté completamente cargado.

CONSEJOS

Antes del primer uso, coloque manualmente el robot en la estación de base y el robot se encenderá automáticamente.

Tras encenderse, el robot se emparejará automáticamente con la estación de base. Si el indicador de estado blanco de la estación de base parpadea rápidamente, significa que está desconectada del robot. Consulte la solución para "el indicador de la estación de base parpadea rápidamente en blanco" en solución de problemas.

Preparación del área de limpieza

Antes de usar el robot aspirador, asegúrese de que el área a limpiar esté libre de objetos que puedan enredarse o atascarse con el robot (como cables, objetos duros, clavos de hierro, vasos y otros fragmentos afilados) y de objetos que puedan ser arrastrados o derribados por el robot aspirador (como objetos valiosos, frágiles y peligrosos con riesgo de caída). Esto ayuda a garantizar que el robot aspirador no cause lesiones personales ni daños materiales.

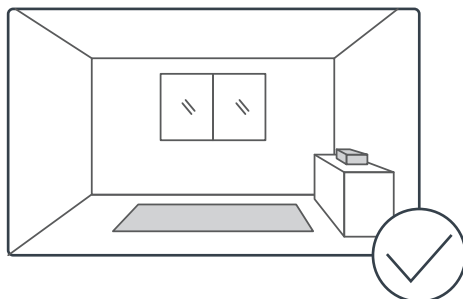

Preparación del tanque de agua

● NOTA

No agregue agua caliente ni detergente no autorizado al tanque para evitar posibles daños.

1. Para agregar agua limpia, retire el tanque de agua limpia de la derecha, abra la cubierta y llénelo hasta la marca MAX. Luego, vuelva a colocar el tanque.

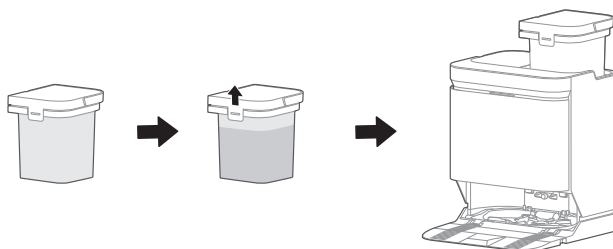

2. Para vaciar el agua sucia, retire el tanque de aguas residuales de la izquierda, abra la cubierta y vacíe el agua.

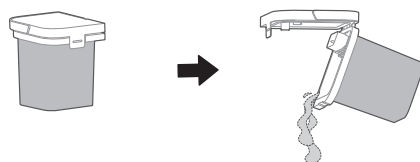

Primeros pasos

NOTA



1. Asegúrese de que los trapeadores estén correctamente instalados antes de usarlos; de lo contrario, el robot no arrancará correctamente.
2. Este producto está diseñado solo para uso en interiores. No lo utilice en exteriores.
3. No sumerja el robot aspirador en agua. Hacerlo podría dañar el equipo, provocando un cortocircuito o una fuga de corriente.

Botones bajo la cubierta		Botones en el panel	
● Configuración de red	● Reiniciar	⏮	⏻
Mantenga presionado el botón de configuración de red para que el robot entre en el modo de configuración de red	Presione el botón de reinicio con un palillo u otros objetos con punta para reiniciar el robot	Presione el botón para indicarle al robot que regrese a la estación; manténgalo presionado durante 3 segundos para activar o desactivar el bloqueo infantil	Presione el botón para iniciar/pausar el funcionamiento del robot; manténgalo presionado para encenderlo/apagarlo
		Tras mantener presionados los botones ⏮ y ⏻, la máquina entrará en el modo de emparejamiento Bluetooth	

Indicadores de estado del robot aspirador

Indicador	Luz	Estado
	Luz blanca fija	Aspirando, patrullando
	Luz blanca parpadeante	Cargando
	Luz roja parpadeante	Falla
	Luz blanca fija	Recargando
	Luz roja fija	Recargando batería baja
 + 	Luz blanca parpadeante rápida	Emparejamiento Bluetooth

Inicio / Pausa / Reanudar

Mantenga presionado el botón de encendido "  " durante tres segundos para encender/apagar el robot. Presione brevemente "  " para iniciar/pausar/reanudar la limpieza o use su aplicación para controlar.

Recarga

Presione "  " brevemente. El robot aspirador se moverá desde su ubicación actual hasta la estación de base para cargarse.

Vaciado

Después de limpiar, el robot volverá a la estación de base y comenzará el vaciado automático. Se pueden activar más ajustes de vaciado automático en la app, como el vaciado manual y la frecuencia de vaciado automático.

Asegúrese de que la bolsa de polvo de la estación de base no esté llena.

Restablecer configuración de fábrica

Mantenga presionados simultáneamente los botones de configuración de red y de recarga "  " del robot hasta que escuche un "Ding". El robot se restablecerá a la configuración de fábrica y se reiniciará. También puede hacer clic en "Más" → "General" → "Restablecer configuración de fábrica" en la app.

Lavado del trapeador

Para garantizar el efecto de trapeado, el robot regresará a la estación de base a mitad de camino para limpiar la almohadilla de trapeado al trapear el piso. También puede configurar manualmente la frecuencia de limpieza en la app según sus necesidades. Una vez que el robot termine de trapear y regrese a la estación de base, limpiará automáticamente la almohadilla de trapeado (el tiempo de limpieza es ligeramente mayor).

Autolimpieza de la estación de base

Una vez que el robot termine de lavar la almohadilla, realizará automáticamente la autolimpieza de la bandeja de limpieza. También puede configurar manualmente la frecuencia de autolimpieza en la app.

A continuación, las almohadillas de trapeado y la bandeja de limpieza se secarán automáticamente. Antes de comenzar la siguiente limpieza, la estación de base activará la recogida de polvo de la bandeja.

Secado del trapeador

Una vez que el robot termine de lavar el trapeador, iniciará automáticamente el proceso de secado del trapeador (secado con aire caliente, por defecto). Puede modificar las funciones en la app.

NOTA

1. No retire el robot aspirador de la estación de base mientras esté limpiando la almohadilla de trapeado.
2. No mueva la estación de base una vez que el robot aspirador empiece a limpiar.

Indicadores de estado de la estación de base

Indicador	Luz	Estado
Indicador de estado de la estación de base	Luz blanca fija	En espera Limpiando trapeador Vaciado del cubo de basura
	Luz blanca intermitente	Emparejamiento Bluetooth
	Luz blanca parpadeante rápida	Bluetooth desconectado
	Luz violeta intermitente	Estación de base realizando autolimpieza (Limpiando la bandeja de limpieza)
	Luz roja parpadeante	Falla

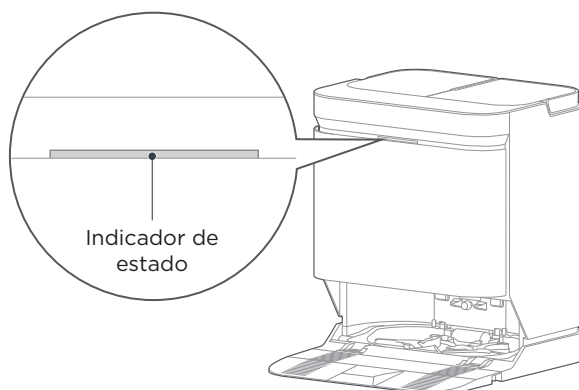

CONFIGURACIÓN Y FUNCIONAMIENTO DE LA APP

Configuración de la app

NOTA

1. La app es compatible con las versiones de iOS 13.0 y posteriores, y con las versiones de Android 8.0 y posteriores. La app no está disponible para tabletas.
2. Este modelo no es compatible con routers encriptados WEP.
3. El nombre y la contraseña de la red inalámbrica doméstica deben contener únicamente letras, números y símbolos estándar.
4. La configuración de acceso a la red del robot requiere una red inalámbrica con un rango de frecuencia de 2,4 GHz.
5. El robot debe estar conectado a una red inalámbrica para poder controlarlo mediante la app. Una vez configurada la app y conectado el robot a la red inalámbrica, podrá usarla para controlarlo en entornos de red inalámbrica /2G/3G/4G/5G.
6. Si cambia la contraseña de su red inalámbrica doméstica o cambia el router, el robot aparecerá como desconectado en la app; deberá volver a conectarlo a la red inalámbrica siguiendo las instrucciones de conexión.

Descargue la aplicación

Escanee el siguiente código QR o busque "SmartHome" para descargar la app. Siga las instrucciones de la app para crear una nueva cuenta o iniciar sesión.



Añadir dispositivo

Añada el dispositivo según las indicaciones de la app

1. Asegúrese de que el teléfono móvil esté conectado a la red inalámbrica doméstica y haga clic en el signo "+" en la esquina superior derecha de la página de inicio de la app o en "+Añadir dispositivo" a continuación.

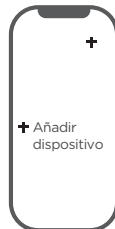

2. Escanee el código QR en el dispositivo.

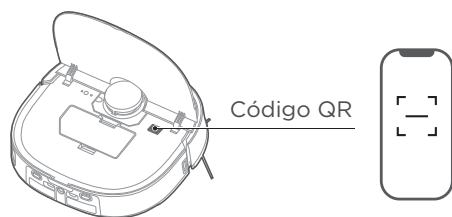

3. Siga las instrucciones de la app hasta que indique que la conexión está establecida.

NOTA

1. Solo se admite la red de 2,4 GHz.
2. El proceso de conexión real puede ser diferente debido a las actualizaciones de la app. Se recomienda seguir las instrucciones dentro de la app.

LIMPIEZA Y MANTENIMIENTO

Mantenimiento de la estación de base

1. Retire la bandeja de limpieza de la parte baja de la estación de base, luego extraiga los discos de limpieza izquierdo y derecho uno por uno, enjuáguelos con agua limpia y límpielos.

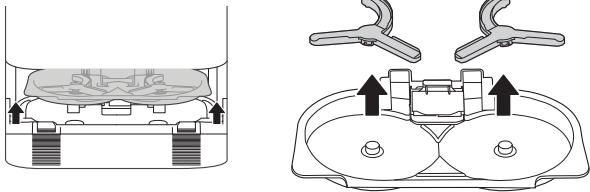

2. Retire el conjunto de autolimpieza (rodillo) de la bandeja de limpieza y enjuague cualquier impureza adherida con agua limpia.

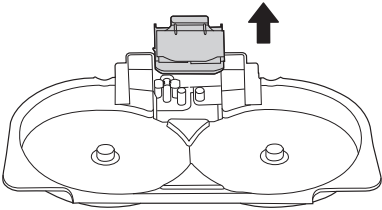

3. Enjuague la bandeja de limpieza bajo el grifo y límpiela.

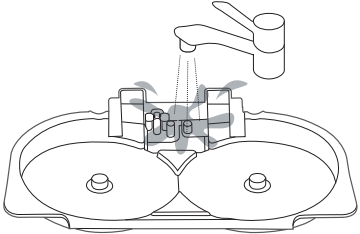

4. Vuelva a colocar los discos de limpieza izquierdo y derecho y el conjunto de autolimpieza en la bandeja de limpieza uno por uno y vuelva a colocarlos en la parte baja de la estación de base después de secarlos.

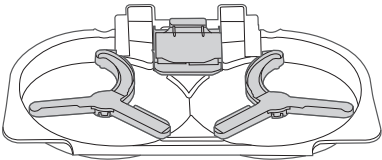

Reemplazo de la bolsa de polvo

1. Retire la cubierta del recogedor de polvo.

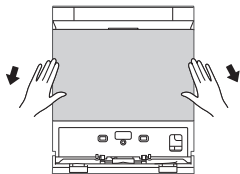

2. Extraiga la bolsa de polvo desechable usada del recogedor de polvo.

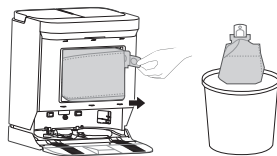

3. Puede usar un paño suave y seco para limpiar el recogedor de polvo.



4. Coloque una bolsa de polvo nueva, deslizando la tarjeta de plástico en los rieles. Vuelva a colocar la cubierta del recogedor de polvo.

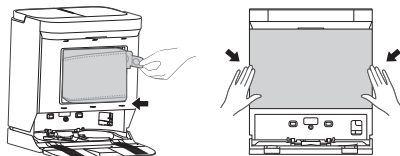

Mantenimiento del cubo de basura (limpie según sea necesario)

1. Abra la cubierta superior del robot y retire el cubo de basura.

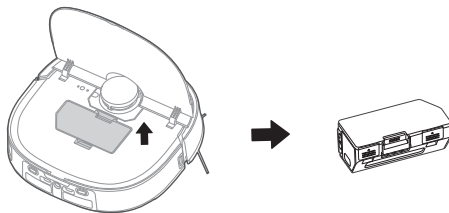

2. Levante la cubierta del cubo de basura y vacíe la basura hacia abajo.

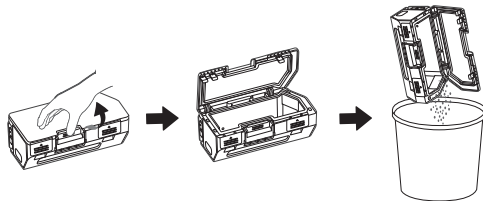

3. Levante la hebilla lateral del cubo de basura para retirar los filtros de polvo.

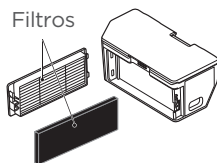

4. Los filtros son lavables y deben secarse después de lavarlos antes de volver a colocarlos en el cubo de basura.

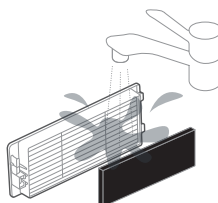

Cómo usar el cepillo de limpieza:

1. Corte el pelo enredado en el cuerpo del cepillo de rodillo con la cuchilla.
2. Retire el pelo cortado con el cepillo.

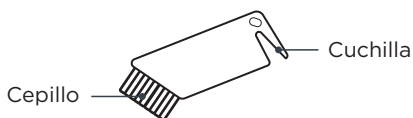

Mantenimiento del cepillo de rodillo (se recomienda una limpieza semanal)

1. Mantenga presionados los botones de liberación izquierdo y derecho de la placa de la cubierta del cepillo de rodillo y levante la placa de la cubierta.

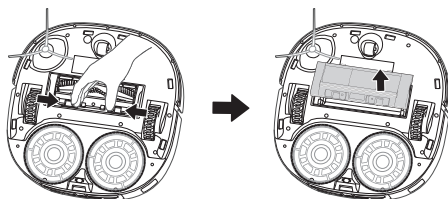

2. Levante el lado rojo del cepillo de rodillo para extraerlo.

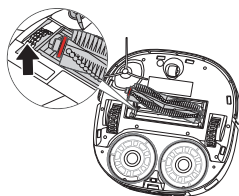

3. Retire el extremo de las tapas del cepillo de rodillo como se muestra a continuación y corte los pelos que se hayan enredado en el cepillo de rodillo con el cepillo de limpieza incluido en la caja de accesorios. A continuación, limpie el cepillo principal y su placa de cubierta con el cepillo de limpieza o un paño suave.

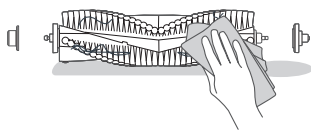

4. Lave el cepillo de rodillo con agua y séquelo. Después de la limpieza, instale el cepillo de rodillo y la placa de la cubierta en el robot aspirador.

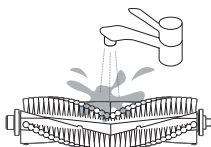

Limpieza del cepillo lateral (se recomienda una limpieza semanal)

Extraiga el cepillo lateral. Elimine el polvo del cepillo lateral.

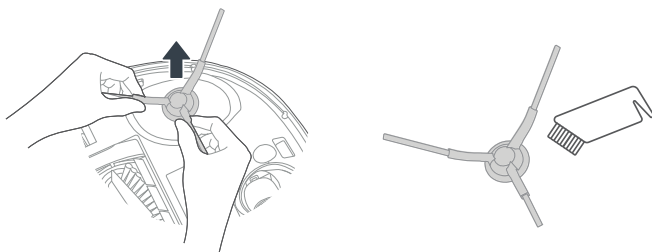

Limpeza de los sensores del robot (limpiar según sea necesario)

Limpe todos los sensores del robot con un paño suave y seco, incluyendo:

1. Sensor de cámara/láser de línea
2. Sensor de bordes en la derecha
3. Sensores de caída en la parte baja

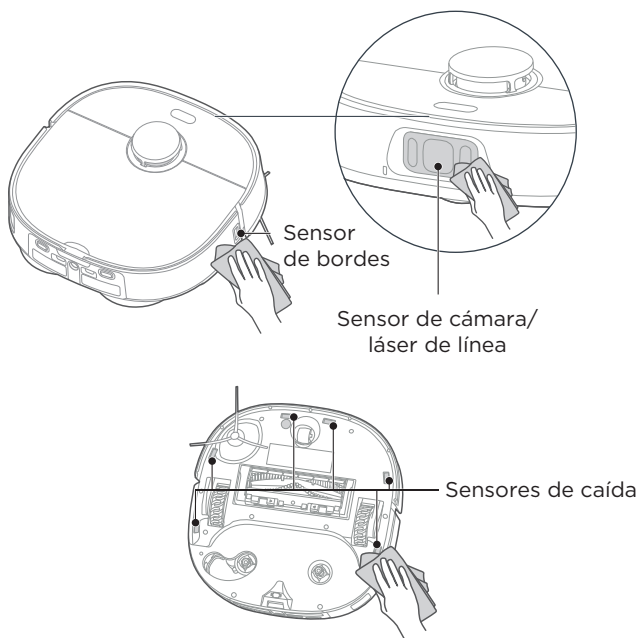

Limpeza de la rueda motriz (se recomienda una limpieza semanal)

Gire la rueda motriz hacia adelante y hacia atrás para eliminar los residuos y límpiela con el cepillo de limpieza que se encuentra en la caja de accesorios o con un paño suave.

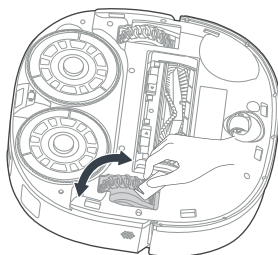

SOLUCIÓN DE PROBLEMAS

Problemas comunes	Causas posibles	Soluciones
El robot no carga	El robot no está en contacto con los contactos de carga	Coloque el robot directamente frente a la base de carga y presione el botón de recarga
El robot no regresa para cargarse	Ubicación inadecuada de la estación de base	Consulte la sección "Ubicación de la estación de base" del manual para obtener más información
El robot se atasca	El robot está enredado y atascado con cables y otros objetos esparcidos por el suelo	Retire los cables y otros objetos esparcidos por el suelo
	El cepillo lateral y el cepillo de rodillo están atascados y la máquina no puede funcionar normalmente	Retire los residuos atascados en el cepillo de rodillo/cepillo lateral y encienda el robot después de colocarlo en una superficie nivelada
	El robot se ha atascado cerca de un obstáculo	Elimine los obstáculos/establezca áreas restringidas personalizadas en la app
Regresa a cargar o deja de funcionar antes de que se complete la limpieza	Batería baja	Haga clic en regresar a cargar o coloque el robot manualmente en la base
No realiza la limpieza según lo programado	La limpieza programada en la app se ha cerrado	Restablezca el programa de limpieza en la app.
	El robot está en modo no molestar	Desactive el modo no molestar o ajuste el horario del período de no molestar
Robot suspendido en el aire	Ruedas izquierda y derecha suspendidas en el aire	Coloque el robot en una superficie nivelada antes de comenzar
El robot sigue retrocediendo	La cubierta protectora del sensor LiDAR está atascada	Golpee suavemente la cubierta protectora para comprobar si rebota
	Hay un obstáculo en frente del robot	Elimine los obstáculos a tiempo
	El parachoques está atascado	Después de eliminar los obstáculos u objetos extraños, golpee suavemente el parachoques
	El sensor de caída tiene polvo	Limpie el polvo de la superficie de la lente del sensor de caída

Problemas comunes	Causas posibles	Soluciones
El robot no tiene indicaciones de voz	El volumen de la voz está bajo o silenciado	Suba el volumen en la app
Retraso en la respuesta de la app	Red ocupada	Reinicie el router y reduzca el número de usuarios conectados
	Recepción deficiente de la señal inalámbrica del teléfono móvil	Revise la configuración del teléfono móvil
	Insuficiente ancho de banda de la red	Aumente el ancho de banda de la red
La app muestra "Bluetooth desconectado" o el indicador de la estación de base parpadea rápidamente en blanco	Robot desconectado de la estación de base	<p>Método 1: Coloque el robot cerca de la estación de base, apáguelos y reinícelos. Espere a que se realice el emparejamiento automático.</p> <p>Método 2: Retire e inserte rápidamente la bolsa de polvo 3 veces o extraiga y vuelva a colocar la bandeja de limpieza 3 veces durante los primeros 15 minutos después de encender la estación de base (el indicador de la estación de base se colocará intermitente en blanco). Mantenga presionados simultáneamente los botones "⏻" y "⏮" hasta que parpadeen en blanco y escuche un "Ding".</p> <p>Espere a que se realice el emparejamiento automático. Una vez que la conexión se haya realizado correctamente, el indicador de la estación de base permanecerá en blanco.</p>
Fugas de polvo del robot aspirador durante el funcionamiento	La entrada del cubo de basura está atascada con objetos pequeños	Retire los objetos pequeños de la entrada

Problemas comunes	Causas posibles	Soluciones
El dispositivo aparece como "desconectado" en la app	Compruebe los siguientes problemas: <ul style="list-style-type: none"> - El teléfono móvil no está conectado correctamente a la red - El router no funciona correctamente - El robot aspirador no está encendido - La configuración de red inalámbrica del dispositivo está borrada - Se ha cambiado la contraseña o la red inalámbrica 	Pruebe las siguientes soluciones: <ul style="list-style-type: none"> - Vuelva a conectar el teléfono móvil a la red - Reinicie el router - Encienda el interruptor de encendido del robot aspirador - Añada nuevos aparatos del hogar a la app - Después de iniciar el sistema, mantenga presionado el botón de configuración de red durante 3 segundos y suéltelo cuando escuche un pitido - Siga las instrucciones del teléfono móvil para volver a añadir el dispositivo
La app no puede escanear el código QR del dispositivo	El código QR del dispositivo no es legible o está dañado	Acceda a la app "SmartHome"—Añadir dispositivo Método 1: Seleccione añadir por modelo y busque el dispositivo correspondiente. Método 2: Seleccione dispositivos cercanos y busque los dispositivos cercanos para añadir.
El robot no responde al presionar el botón con la estación de base	Bloqueo infantil activado	Mantenga presionado el botón de recarga "  " del robot durante 3 segundos para desactivar el bloqueo infantil. Después, el robot emitirá un mensaje de voz que indica "bloqueo infantil liberado". Presione el botón de bloqueo infantil en la app para desactivarlo. Después de desactivarlo, el robot emitirá un mensaje de voz que indica "bloqueo infantil liberado"
No se puede limpiar el trapeador	El tanque de agua limpia está vacío	Retire el tanque de agua limpia y agregue agua
	El tanque de aguas residuales está lleno	Retire el tanque de aguas residuales y vacíe el agua residual

MARCAS COMERCIALES, DERECHOS DE AUTOR Y DECLARACIÓN LEGAL

 El logotipo, las marcas denominativas, el nombre comercial, la imagen comercial y todas sus versiones son activos valiosos del Grupo Midea y/o sus filiales ("Midea"), de los que Midea es titular de marcas comerciales, derechos de autor y otros derechos de propiedad intelectual, así como de todo el fondo de comercio derivado del uso de cualquier parte de una marca comercial de Midea. El uso de la marca registrada Midea con fines comerciales sin el consentimiento previo por escrito de Midea puede constituir una infracción de la marca registrada o una competencia desleal en violación de las leyes pertinentes.

Este manual ha sido creado por Midea y Midea se reserva todos los derechos de autor del mismo. Ninguna entidad o individuo puede utilizar, duplicar, modificar, distribuir total o parcialmente este manual, ni combinarlo o venderlo con otros productos sin el consentimiento previo por escrito de Midea.

Todas las funciones e instrucciones descritas estaban actualizadas al momento de imprimir este manual. Sin embargo, el producto real puede variar debido a funciones y diseños mejorados.

ELIMINACIÓN Y RECICLAJE

Instrucciones importantes para el entorno

Cumplimiento de la Directiva RAEE y eliminación del producto desechado: Este producto cumple con la Directiva RAEE de la UE (2012/19/UE). Este producto lleva un símbolo de clasificación para equipos eléctricos y electrónicos desechados (RAEE).

Este símbolo indica que este producto no debe desecharse con otros residuos domésticos al final de su vida útil. El dispositivo usado debe devolverse al punto de recolección oficial para el reciclaje de dispositivos eléctricos y electrónicos. Para encontrar estos sistemas de recolección, comuníquese con las autoridades locales o con el minorista donde compró el producto. Cada hogar desempeña un papel importante en la recuperación y el reciclaje de aparatos viejos. La eliminación adecuada de los aparatos usados ayuda a prevenir posibles consecuencias negativas para el entorno y la salud humana.

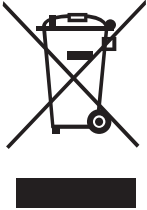

Cumplimiento de la Directiva RoHS

El producto que ha adquirido cumple con la Directiva RoHS de la UE (2011/65/UE). No contiene materiales nocivos ni prohibidos especificados en la Directiva.

Información del embalaje

Los materiales de embalaje del producto están fabricados con materiales reciclables de acuerdo con nuestra Normativa Nacional de Medio Ambiente. No deseche los materiales de embalaje junto con los residuos domésticos o de otro tipo. Llévelos a los puntos de recogida de materiales de embalaje designados por las autoridades locales.



AVISO DE PROTECCIÓN DE DATOS

Para la prestación de los servicios acordados con el cliente, nos comprometemos a cumplir sin restricciones todas las estipulaciones de la legislación de protección de datos aplicable, de conformidad con los países acordados en los que se prestarán los servicios al cliente, así como, cuando corresponda, el Reglamento General de Protección de Datos de la UE (RGPD).

En general, nuestro procesamiento de datos se realiza para cumplir con nuestra obligación contractual con usted y, por razones de seguridad del producto, para salvaguardar sus derechos en relación con las cuestiones de garantía y registro del producto. En algunos casos, pero solo si se garantiza la protección de datos adecuada, los datos personales podrían transferirse a destinatarios ubicados fuera del Espacio Económico Europeo.

Se proporciona más información a pedido. Puede ponerse en contacto con nuestro Responsable de Protección de Datos a través de **MideaDPO@midea.com**. Para ejercer sus derechos, como el derecho a oponerse al procesamiento de sus datos personales con fines de mercadeo directo, póngase en contacto con nosotros a través de **MideaDPO@midea.com**. Para obtener más información, siga el código QR.



make yourself at home



estawol

Importa y distribuye



www.midea.com

© Midea 2022 todos los derechos reservados